

令和6年 7月 5日

チーム各位

(一社) 鹿児島県ソフトボール協会
理事長 瀬戸山 章
< 公 印 省 略 >

第33回全日本実年ソフトボール選手権大会鹿児島県予選会の組合せについて(通知)

- 1 主 催 一般社団法人鹿児島県ソフトボール協会
- 2 主 管 霧島支部ソフトボール協会
- 3 期 日 令和6年7月13日(土)・14日(日)
- 4 会 場 霧島市春山緑地公園
- 5 試 合 球 (財)日本ソフトボール協会検定 内外ゴム(株)製 ゴム3号ボール
(各試合前にニューボール1個提出すること)
- 6 連 絡 先 西山 忠行 霧島支部事務局長
携帯090-8762-1468
- 7 連 絡
 - (1) 第33回全日本実年全国大会は令和6年8月31日(土)～9月2日(月)大分県大分市で開催され、上位1チームが参加する。
 - (2) 県ソ協派遣役員は 芝原 篤人 ルール委員長

第33回全日本実年ソフトボール大会鹿児島県予選会組合せ

期日 令和6年7月13日(土)・27日(土)

試合時間

主管 鹿児島県ソフトボール協会・霧島支部

①09:00

会場 霧島市春山緑地公園

②10:30

③12:00

④13:30

第33回全日本実年全国大会は令和6年8月31日(土)~9月2日(月)大分県大分市で開催され、上位1チームが参加する。

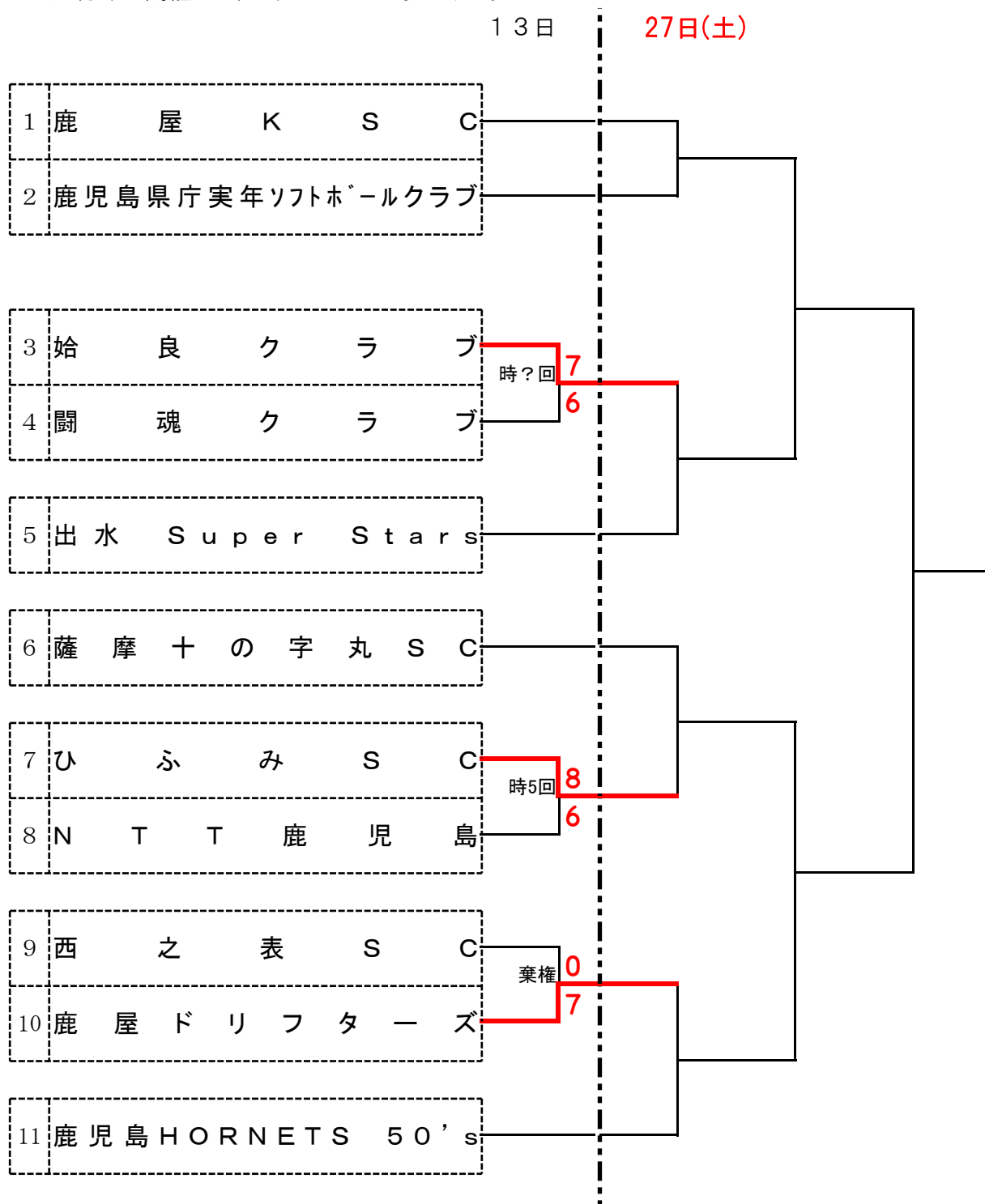

27日(土)の試合会場・試合時間は霧島支部に問い合わせ

連絡先 西山 忠行 霧島支部事務局長

携帯090-8762-1468